

# SH A Hochleistungs-Gummiwalzenschäler



# SH A Hochleistungs-Gummiwalzenschäler

Während des Einlaufs in die Maschine passiert der Paddy eine Fotozelle.

Die Fotozelle aktiviert die darauf folgende Vibrorinne sowie den zuvor eingestellten Anpressdruck der Gummiwalzen. Der Paddy läuft über eine neu entwickelte Rutsche zu dem Schälspalt der Gummiwalzen, welche diagonal angebracht sind.

Ein Gebläse zum nachhaltigen Kühlen der Gummiwalzen sichert eine lange Lebensdauer der Walzen und dadurch niedrige Betriebskosten.

Es wird empfohlen, den Schäler an ein Aspirationssystem anzuschließen.

Nach den Gummiwalzen verlässt das Schälgemisch bestehend aus Braunreis, losen Schalen und Paddy den Schäler in Richtung Hülsenseparator.

Üblicherweise wird der Gummiwalzenschäler mit dem Hülsenseparator HUS 1260 kombiniert und als Einheit geliefert.

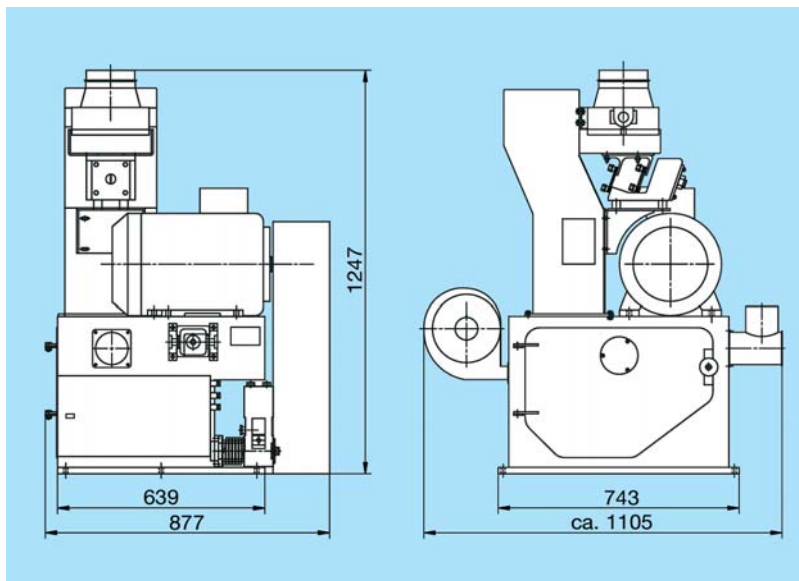

Abmessungen des Hochleistungs-Gummiwalzenschäler SH A

## Technische Daten SH A

Leistung pro Std.*	Motorleistung:		Benötigte Luft:	
	Schäler	Gebläse	Aspiration	Kompressor 10 Bar
kg	kW	kW	m <sup>3</sup> /min	ltr./min
bis 6.000	bis 11,0	0,2	8	30

\* abhängig vom Produkt

## Verpackungsdaten

Gewicht netto	Gewicht brutto	Volumen
kg	kg	m <sup>3</sup>
~700	~850	1,2

Wir behalten uns das Recht vor, von den Darstellungen und Daten abzuweichen, da unsere Maschinen stetig weiterentwickelt werden.